

Serie F
Einklippen

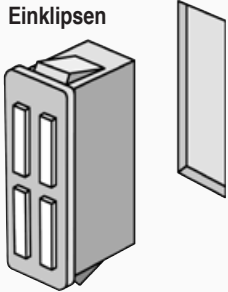

Möchten Sie rationell und sicher fertigen? Einklipsmagnete der Serie F und Klip erfüllen Ihre Anforderungen perfekt:

- sicher, keine Montagefehler
- ökonomisch, keine Zusatzmaterialien
- rationell, nur Einklippen
- Großserien-Eignung

Der Einbau erfolgt in Metall- und Kunststoffgehäusen durch einfaches Einklippen.

Einsatz:

- Kfz-Mittelkonsole,
- Gurtschnalle, Staufächer,
- Handyhalter, Kühlbox etc.,
- Fotokopierer, Metallmöbel,
- Badezimmerschränke,
- Heizkesselgehäuse,
- Waschmaschinen,
- Gehäuse aller Art

Beschreibung: Magnetsystem mit Kunststoffgehäuse und Feststellfeder, Polschuhe beweglich, voll verzinkt

Material: Hartferrit anisotrop bzw. NdFeB / Kunststoff / Stahl

Farbe: Standard: weiß oder schwarz

Befestigung: Einklippen in vorgestanzte Öffnung

Gegenstück: Serie Q, Seite 83, bitte gesondert bestellen

Mindestmenge: nach Preisliste

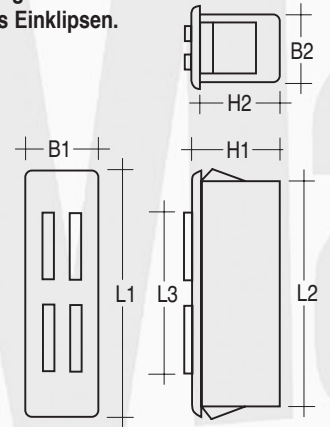

Artikel	L1	B1	H1	L3	H2	B2	L2	L*	ca.Haftkraft / kg
Fs-3	24	9,5	12	15	11	8	22	23	3
Fp-3	24	9,5	12	15	11	8	22	23	3
Fp-5	39,5	10	12	21,5	11	8	33,5	34,5	4
Fp-5 / N27 - 20*	39,5	10	12	21,5	11	8	33,5	34,5	7
Fs-10	64	10	13	43	11,5	8	54,5	56	8
Fb-10	64	10	13	43	11,5	9,7	54,5	56	10

* L = Ca. Länge der Ausstanzung, variabel nach Materialdicke.
Ca. Breite der Ausstanzung Maß B2 + ca. 0,2 mm

Type F- Klip SD
abgedeckter Magnet

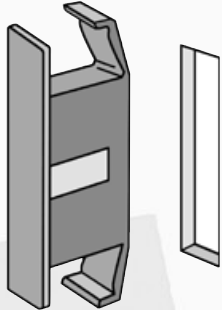

Beschreibung: Einklips - Gehäuse mit geschlossener Oberfläche und innenliegendem Magneten

Material: Kunststoffgehäuse mit Seltenerd-Magnet

Farben: schwarz optional weiß

Befestigung: rationelle Montage durch Einklippen in Metall- und Kunststoffmöbeln

Gegenstück: Stahl oder MagCap S - Pol Typen

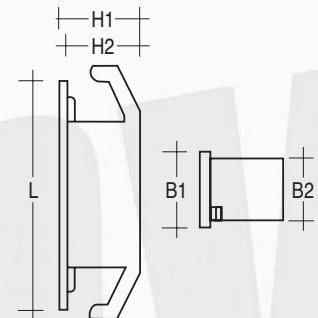

Artikel	L	B1	H1	H2	B2	ca.Haftkraft / kg
F- Klip N	24,8	8	10	9,2	6,4	0,7

Beschreibung: Kunststoffgehäuse mit integrierter Feststellfeder und Magnetsystem, Polschuhe beweglich, verzinkt

Material: Hartferrit anisotrop bzw. NdFeB / Kunststoff / Stahl

Farbe: weiß oder schwarz, Klip 15 schwarz, Sonderfarbe auf Anfrage (Mindestmenge)

Befestigung: Einklippen in vorgestanzte Öffnung

Gegenstück: Serie Q, Seite 83, bitte gesondert bestellen

Mindestmenge: nach Preisliste

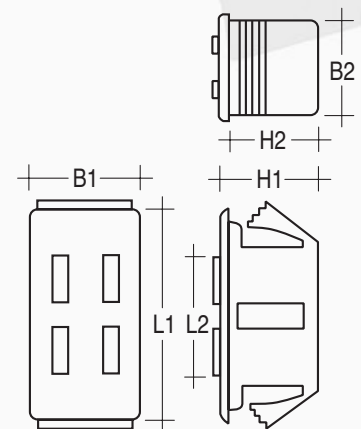

Serie Klip
Einklippen

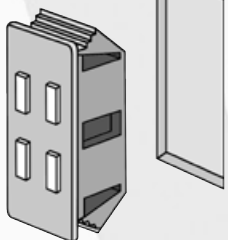

Artikel	L1	B1	H1	L2	H2	B2	L*	ca.Haftkraft / kg
Klip 2/1	25,5	12,3	10,8	13	10,4	10,8	23	1,5
Klip 2/3	25,5	12,3	10,8	13	10,4	10,8	23	3
Klip 2/4	25,5	12,3	10,8	13	10,4	10,8	23	4
Klip 3/1	25,5	9,6	12	13	11	8	23	1
Klip 3/2	25,5	9,6	12	13	11	8	23	1,8
Klip 3/3	25,5	9,6	12	13	11	8	23	2,3
Klip 5	39,5	10	12,2	21,6	11	8	35	4
	54	12,5	16	43	14,5	10,6	51,5	15

*L = ca. Länge der Ausstanzung, variabel nach Materialdicke.
ca. Breite der Ausstanzung Maß B2 + ca. 0,2 mm